

# Durchfluss-Schaugläser mit Rotor

mit Flansch-Anschluss nach **DIN** - PN 16, PN 25 und PN 40

# NORIS

Bauform 880-RK  
Bauform 880-RP

## Verwendung:

Zur Sichtkontrolle von Füllung und Strömung in Rohrleitungen mit zusätzlicher Anzeige in Form eines Rotors. NORIS-Schaugläser ermöglichen eine zuverlässige Überwachung der Funktion und Leistung von einzelnen Apparaten sowie von ganzen Anlagen.

## Betriebsbedingungen:

Betriebsdruck: 16 / 25 / 40 bar  
Betriebstemperatur: 150°C oder 260°C

## Einbaulage:

beliebig,  
Durchflussrichtung beachten

## Sonderausführung:

mit Schweißenden  
mit Schauglas-Leuchten  
mit Heizmantel  
mit ANSI-Flanschen

## Werkstoffe:

**Grauguss** GG 25 ( EN-GJL-250 ) max. 16 bar  
**Stahlguss** GS-C 25 ( 1.0619 / GP240GH )  
**Edelstahl** WN 1.4408

Gehäuse	<b>GG 25</b>	<b>GS-C 25</b>	<b>1.4408</b>
Deckel	GG 25 / S235JRG2	GS-C 25 / S235JRG2	1.4408 / 1.4301
Schrauben	4.6 / 5.6 vz		A4-70
Glasplatten	Borosilikatglas DIN 7080 Natron-Kalk-Glas DIN 8902		
Dichtungen	Graphit, ( oder nach Wunsch )		
Rotor	Kunststoff bis 120°C, nur bis DN 40 PTFE bis 260°C, alle Größen		

## Zeugnisse: (Option)

WAZ nach EN 10204 – 2.2 oder  
WAZ nach EN 10204 – 3.1

## Bestellbeispiel:

Durchfluss-Schauglas mit Rotor  
Bauform 880-RP; Rotor aus PTFE  
WN 1.4408, Borosilikatglas  
DN 50, PN 16

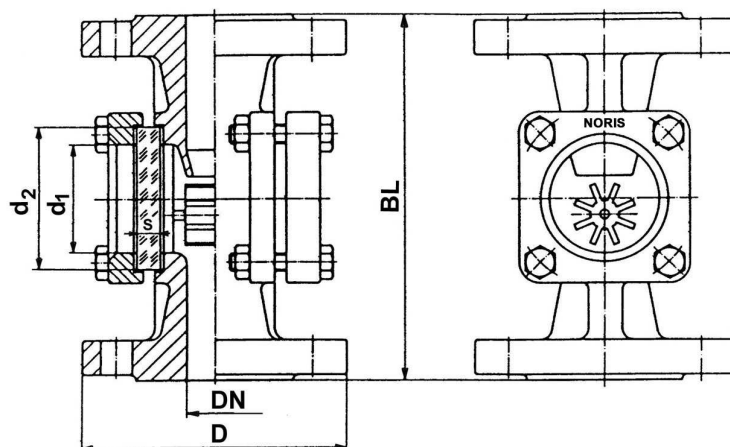

## Abmessungen:

DN	D	BL	d <sub>1</sub>	d <sub>2</sub>	Glasplatte		
					S		
					PN 16	PN 25	PN 40
15	95	130	32	45	10	10	10
20	105	150	32	45	10	10	10
25	115	160	48	63	10	12	15
32	140	180	48	63	10	12	15
40	150	200	65	80	12	15	20
50	165	230	80	100	15	20	25
65	185	290	80	100	15	20	25
80	200	310	100	125	20	25	30
100	220(235) *	350	125	150	25	30	35
125	250(270) *	400	150	175	25	30	a.A.
150	285(300) *	480	175	200	30 **	35	a.A.
200	340(360/375) *	600	175	200	30 **	35	a.A.
250	Siehe NORIS Bauform 112						

\* D in ( ) entsprechend PN 25 / PN 40  
\*\* 16 bar nur mit Borosilikatglas lieferbar  
> DN 100 und PN 40 in Anlehnung an DIN 3237

Änderungen vorbehalten

# NORIS ARMATUREN Burkenstein GmbH & Co. KG

Puscherstrasse 3  
D-90411 Nürnberg

Telefon: +49 (0) 911 / 52 150 63  
Telefax: +49 (0) 911 / 52 24 40

Internet: Noris-Armaturen.de  
E-Mail: Noris@Noris-Armaturen.de